



CUT SINGLE HORIZONTAL

design by Alessandro Canepa



PaletteCAD

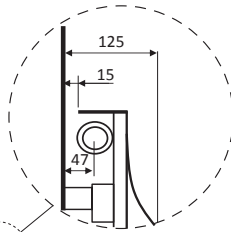
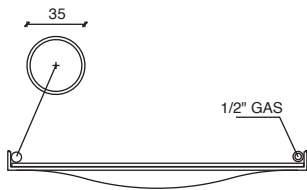
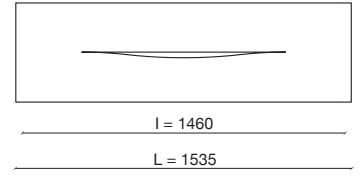
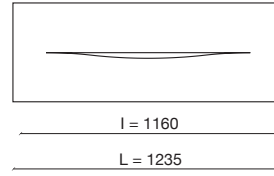
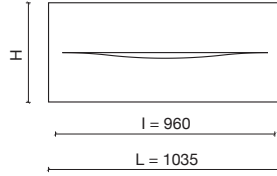
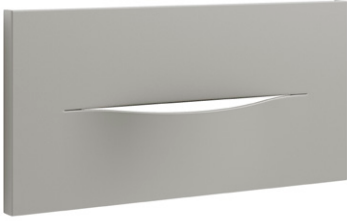

Interasse dal centro foro al muro 47 mm.
Distance between hole center and wall 47 mm.
Distance du centre du trou au mur 47 mm.
Abstand zwischen Lochmitte und Wand 47 mm.
Distancia entre el centro del agujero y el muro 47 mm.
Расстояние между центром отверстия и стеной – 47 мм.

Allacciamento 50 mm centrale per valvola remota a **richiesta** solo per **SINGLE**.
50 mm central connection for remote valve **on request** only for **SINGLE**. Raccordement central 50 mm pour vannes à distance **sur demande** pour **SINGLE** seulement.
Mittelanschluss 50 mm für Fernventile **optional** nur für **SINGLE**.
Conexión central 50 mm para válvula remota **bajo pedido** solo para **SINGLE**. 50 мм центральное подключение с удаленными клапанами возможно **по запросу** только для **ОДИНАРНЫХ** радиаторов

p./S. 407

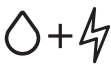

Disponibile anche nella **versione mista**. Per informazioni consultare il ns ufficio tecnico tel. 0039 030 2530054.
Available also in **dual energy version**. For information please contact our technical staff 0039 030 2530054.
Disponible aussi en **version mixte**. Consulter notre bureau technique 0039 030 2530054.
Auch in der **gemischter Ausführung** lieferbar. Bitte kontaktieren Sie unsere technische Abteilung Tel.: 0039 030 2530054.
Disponible también en **version mixta**. Por información consulte con el departamento técnico 0039 030 2530054.
имеется в **смешанном варианте**. За дополнительной информацией обращаться в технический отдел 0039 030 2530054.

SINGLE / DOUBLE



p./S. 392 ALLACCIAMENTI IDRAULICI **STANDARD** / **STANDARD CONNECTIONS** / BRANCHEMENTS **STANDARD** POSSIBLES / HYDRAULISCHE **STANDARDANSCHLÜSSE** / EMPALMES HYDRAULICOS **STANDARD** / ВОЗМОЖНЫЕ СТАНДАРТНЫЕ ВАРИАНТЫ ГИДРАВЛИЧЕСКИХ СОЕДИНЕНИЙ



p./S. 393 ALLACCIAMENTI IDRAULICI **SPECIALI** / **SPECIAL CONNECTIONS** / BRANCHEMENTS **SPECIALS** POSSIBLES /
p./S. 395 HYDRAULISCHE **SONDERANSCHLÜSSE** / EMPALMES HYDRAULICOS **ESPECIALES** / **СПЕЦИАЛЬНЫЕ** СОЕДИНЕНИЯ

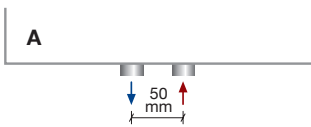

Interasse centrale 50 mm a richiesta.
Central distance between centers 50 mm on request.
Entraxe centrale 50 mm sur demande.
Mittelanschluss 50 mm optional.
Distancia entre centros de 50 mm, bajo pedido.
По запросу радиатор может выполняться с центральным межосевым расстоянием, равным 50 мм.

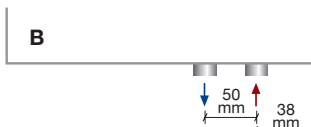

50 mm destro a richiesta.
50 mm right on request.
50 mm droite sur demande.
50 mm rechts optional.
50 mm derecha bajo pedido.
По запросу 50 мм вправо

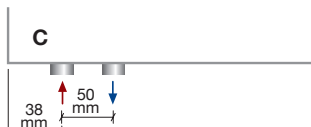

50 mm sinistro a richiesta.
50 mm left on request.
50 mm gauche sur demande.
50 mm links optional.
50 mm izquierda bajo pedido.
По запросу 50 мм влево

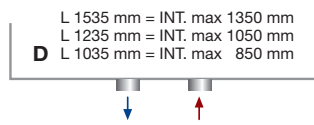

Allacciamenti dal basso a richiesta.
Bottom connection on request.
Branchement par dessous sur demande.
Anschluss von unten optional.
Conexión por abajo bajo pedido.
Гидравлическое соединение снизу выполняется по запросу

cod. 10101934...	cod. 10107834...	cod. C409...	cod. 10102034...	cod. 101095...	cod. 101094...	cod. 10106234...
p./S. 402	p./S. 404	p./S. 402	p./S. 403	p./S. 409	p./S. 409	p./S. 407

! Raccordi disponibili - Fittings available - Raccords disponibles - Klemmverschraubungen verfügbar - Racores disponibles - Фитинги доступны к заказу- p./S. 408

Disponibilità valvole colorate . Coloured valves available . Vannes colorées disponibles . Farbige Ventile verfügbar .
Disponibilidad de válvulas de colores . Возможны окрашенные клапана

p./S.431

Watt = Kcal/h ÷ 0,860
Kcal/h = Watt × 0,860

COLOURS p./S. 430

codice code code Artikel Nr. codigo код	altezza height hauteur Höhe altura высота	lunghezza length longueur Länge longitud длина	interasse distance between bars entraxe Achsabstand distancia entre centros межцентровое расстояние	peso weight poids Gewicht peso вес	output - verniciato output - painted output - peint Output - lackiert output - pintado мощность - окрашенный			bianco puro opaco pure white matt blanc pur mat mattes reines Weiß blanco puro mate чистый белый матовый RAL 9016	gruppo group groupe Gruppe grupo группа	gruppo group groupe Gruppe grupo группа	gruppo group groupe Gruppe grupo группа
					75/65-20 watt Δt50	55/45-20 watt Δt30	55/45-24 watt Δt26				
FCUT10460...	460	1035	960	16	360	191	159				
FCUT10610...	610	1035	960	22	510	270	226				
FCUT12460...	460	1235	1160	19	430	226	189				
FCUT12610...	610	1235	1160	27	605	319	266				
FCUT15460...	460	1535	1460	24	530	279	233				
FCUT15610...	610	1535	1460	34	820	432	361				

SINGLE / DOUBLE

Materiale: acciaio al carbonio
Pressione di esercizio: 4 bar

Material: carbon-steel.
Working pressure: 4 bar

Matériel: Acier
Pression d'exercice: 4 bars

Material: Kohlenstoffstahl
Betriebsdruck: 4 bar

Material: Acero de carbono
Presión de trabajo: 4 bar

Материал – углеродистая сталь
Рабочее давление – 4 бар Под заказ радиаторы могут проходить испытание при 16 бар в случае рабочего давления 12 бар. Повышение цен на 7%

★ I watt hanno valori provvisori in attesa di certificazione Δt50. ★ The watt values are not definitive awaiting for Δt50 certification.
★ Le nombre de Watts est une valeur indiquée à titre provisoire dans l'attente de la certification Δt50. ★ Die Wattwerte sind vorläufig bis zur Δt50 Zertifizierung.
★ Los Varios tienen valores provisionales en espera de la certificación Δt50. ★ До получения сертификата Δt50 приводится предварительное значение мощности в ваттах.

É possibile, su richiesta, l'adattamento all'impianto monotubo.
La lavorazione speciale comporta un aumento del +10% dal prezzo indicato.

Monotube connection is available on request.
For these special processing a +10% increase on price is required.

Il est possible de prévoir sur demande l'adaptation pour la version monotube.
Pour cette opération il faut considérer une augmentation de 10% sur le prix indiqué.

Eine Anpassung an ein Einrohrsystem ist optional möglich.
Für diese Sonderbearbeitung ist eine Preiserhöhung von den 10 % vorgesehen.

Es posible, bajo pedido, la adaptación para el sistema de calefacción monotubo.
Para este tratamiento especial se produce un aumento del + 10% desde el precio.

По запросу возможна адаптация к однотрубной системе.
Эта специальная опция увеличивает цену на 10%.

p./S 392

p./S 392

p./S 392

p./S 392

p./S 392

p./S 392



PaletteCAD design by Alessandro Canepa

CUT DOUBLE HORIZONTAL

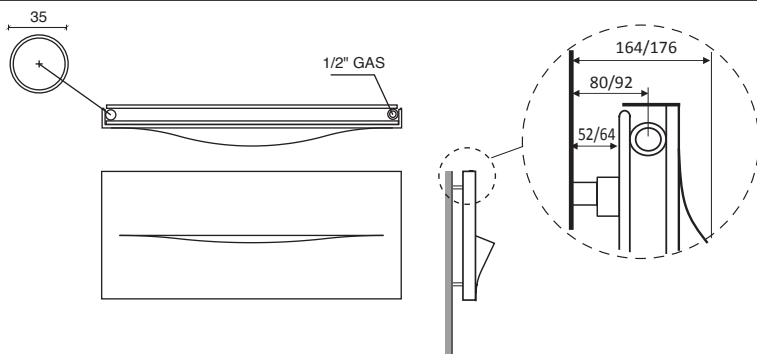

Interasse dal centro foro al muro min. 80 / max 92 mm.
Distance between hole center and wall min. 80 / max 92 mm.
Distance du centre du trou au mur min. 80 / max 92 mm.
Abstand zwischen Lochmitte und Wand min. 80 / max 92 mm.
Distancia entre el centro del agujero y el muro min. 80 / max 92 mm.
Расстояние между центром отверстия и стеной – 47 мм.

Watt = Kcal/h ÷ 0,860
Kcal/h = Watt × 0,860

COLOURS p./S. 430

codice code code Artikel Nr. codigo код	altezza height hauteur Höhe altura высота	lunghezza length longueur Länge longitud длина	interasse distance between bars entraxe Achsabstand distancia entre centros межцентровое расстояние	peso weight poids Gewicht peso вес	output - verniciato output - painted output - peint Output - lackiert output - pintado мощность - окрашенный			bianco puro opaco pure white matt blanc pur mat mattes reines Weiß blanco puro mate чистый белый матовый RAL 9016	gruppo group groupe Gruppe grupo группа	gruppo group groupe Gruppe grupo группа	gruppo group groupe Gruppe grupo группа
					75/65-20 watt Δt50	55/45-20 watt Δt30	55/45-24 watt Δt26				
FCUT10460...	460	1035	960	23	516	266	221				
FCUT10610...	610	1035	960	33	730	376	312				
FCUT12460...	460	1235	1160	28	618	317	263				
FCUT12610...	610	1235	1160	40	870	446	370				
FCUT15460...	460	1535	1460	35	761	388	321				
FCUT15610...	610	1535	1460	50	1180	602	498				