

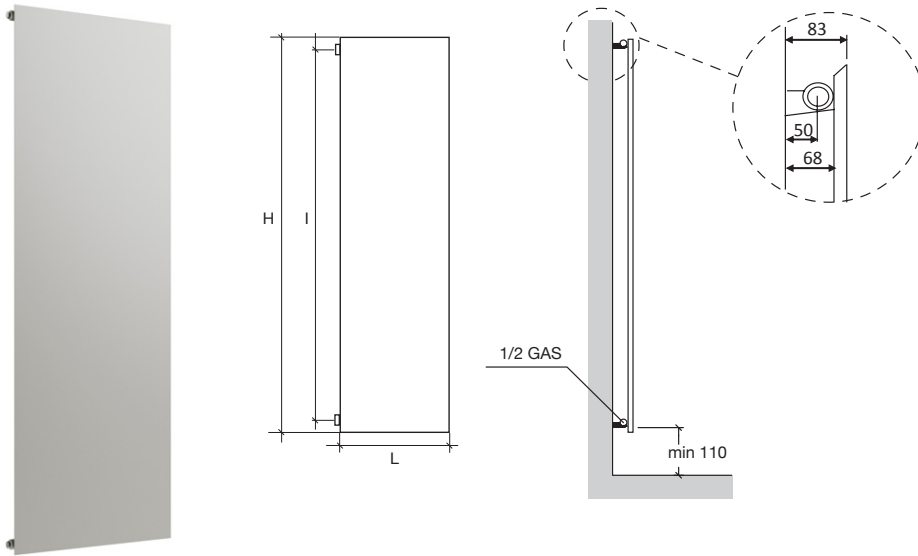

ICE SINGLE VERTICAL



Interasse dal centro foro al muro 50 mm.

Distance between hole center and wall 50 mm.

Distance du centre du trou au mur 50 mm.

Abstand zwischen Lochmitte und Wand 50 mm.

Distancia entre el centro del agujero y el muro 50 mm.

Расстояние между центром отверстия и стеной – 50 мм.

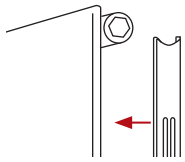

Coperture laterali **single a richiesta**.
Il prezzo varia in base all'altezza del radiatore.
Single lateral cover on request.
The price changes according to the height of radiator.
Couvertures latérales **single sur demande**.
Le prix change selon l'hauteur du radiateur.
Seitliche Abdeckung **single optional**.
Der Preis ändert gemäß der Höhe des Heizkörpers.
Revestimiento lateral **single bajo pedido**.
El precio varia según l'altura de el radiador.
Боковые крышки предоставляются **single по запросу**.
Цена зависит от высоты радиатора.

p./S. 422

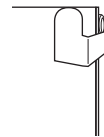

Appendiabito a **richiesta**
Hook **on request**
Crochet **sur demande**
Bademantelaufhänger **optional**
Gancho **bajo pedido**
Крючок для полотенца **по запросу**

p./S. 421



Allacciamento 50 mm centrale per valvola remota a **richiesta** solo per **SINGLE**.
50 mm central connection for remote valve **on request** only for **SINGLE**.
Raccordement central 50 mm pour vannes à distance **sur demande** pour **SINGLE** seulement.
Mittelanschluss 50 mm für Fernventile **optional** nur für **SINGLE**.
Conexión central 50 mm para válvula remota **bajo pedido** solo para **SINGLE**. 50 mm центральное подключение с удаленными клапанами возможно **по запросу** только для **ОДИНАРНЫХ** радиаторов

p./S. 407



p./S. 392

ALLACCIAMENTI IDRAULICI **STANDARD** / **STANDARD CONNECTIONS** / BRANCHEMENTS **STANDARD** POSSIBLES / HYDRAULISCHE **STANDARDANSCHLÜSSE** / EMPALMES HYDRAULICOS **STANDARD** / ВОЗМОЖНЫЕ СТАНДАРТНЫЕ ВАРИАНТЫ ГИДРАВЛИЧЕСКИХ СОЕДИНЕНИЙ



p./S. 393
p./S. 395

ALLACCIAMENTI IDRAULICI **SPECIALI** / **SPECIAL CONNECTIONS** / BRANCHEMENTS **SPECIALS** POSSIBLES / HYDRAULISCHE **SONDERANSCHLÜSSE** / EMPALMES HYDRAULICOS **ESPECIALES** / **СПЕЦИАЛЬНЫЕ СОЕДИНЕНИЯ**

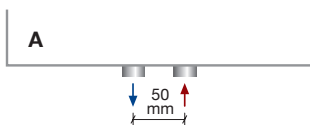

Interasse centrale 50 mm a richiesta.
Central distance between centers 50 mm on request.
Entraxe centrale 50 mm sur demande.
Mittelanschluss 50 mm optional.
Distancia entre centros de 50 mm, bajo pedido.

По запросу радиатор может выполняться с центральным межосевым расстоянием, равным 50 мм.

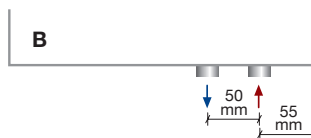

50 mm destro a richiesta.
50 mm right on request.
50 mm droite sur demande.
50 mm rechts optional.
50 mm derecha bajo pedido.
По запросу 50 мм вправо

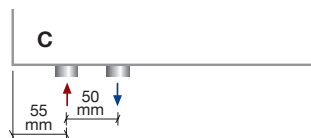

50 mm sinistro a richiesta.
50 mm left on request.
50 mm gauche sur demande.
50 mm links optional.
50 mm izquierda bajo pedido.
По запросу 50 мм влево

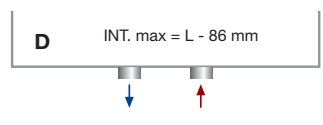

Allacciamenti dal basso a richiesta.
Bottom connection on request.
Branchement par dessous sur demande.
Anschluss von unten optional.
Conexión por abajo bajo pedido.
Гидравлическое соединение снизу выполняется по запросу

codice code code Artikel Nr. codigo код	altezza height hauteur Höhe altura высота	larghezza width largeur Breite ancho ширина	interasse distance between bars entraxe Achsabstand distancia entre centros межцентровое расстояние	peso weight poids Gewicht peso вес	output - verniciato output - painted output - peint Output - lackiert output - pintado мощность - окрашенный			bianco white blanc Weiß blanco белый	gruppo group groupe Gruppe grupo группа	gruppo group groupe Gruppe grupo группа	gruppo group groupe Gruppe grupo группа
					75/65-20 watt Δt50	55/45-20 watt Δt30	55/45-24 watt Δt26	RAL 9016	A	B	C
	H mm	L mm	l mm	Kg				...SV	...SVC	...SVM	...SVS
FICE08455...	820	465	760	15	361	192	161				
FICE08605...	820	615	760	18	481	256	214				
FICE12380...	1220	390	1160	20	434	230	195				
FICE12455...	1220	465	1160	22	521	275	230				
FICE12530...	1220	540	1160	25	608	320	268				
FICE12605...	1220	615	1160	27	695	366	306				
FICE12755...	1220	765	1160	34	869	458	383				
FICE15380...	1520	390	1460	25	522	275	232				
FICE15455...	1520	465	1460	27	626	330	276				
FICE15605...	1520	615	1460	34	835	440	368				
FICE15755...	1520	765	1460	43	1044	550	459				
FICE18305...	1820	315	1760	24	480	253	211				
FICE18380...	1820	390	1760	29	600	316	264				
FICE18455...	1820	465	1760	33	719	379	316				
FICE18530...	1820	540	1760	37	839	442	369				
FICE18605...	1820	615	1760	43	959	505	422				
FICE18680...	1820	690	1760	48	1079	568	475				
FICE18755...	1820	765	1760	53	1199	631	527				
FICE20305...	2020	315	1960	27	516	270	225				
FICE20380...	2020	390	1960	32	645	338	282				
FICE20455...	2020	465	1960	36	774	405	338				
FICE20530...	2020	540	1960	41	903	473	394				
FICE20605...	2020	615	1960	47	1032	540	451				
FICE20680...	2020	690	1960	52	1161	608	507				
FICE20755...	2020	765	1960	58	1290	675	563				
FICE22305...	2220	315	2160	30	549	286	238				
FICE22380...	2220	390	2160	35	686	357	297				
FICE22455...	2220	465	2160	39	823	428	357				
FICE22530...	2220	540	2160	44	960	500	416				
FICE22605...	2220	615	2160	50	1098	571	476				
FICE22680...	2220	690	2160	56	1235	643	535				
FICE22755...	2220	765	2160	62	1372	714	595				

Materiale: acciaio al carbonio
Pressione di esercizio: 4 bar

Material: carbon-steel
Working pressure: 4 bar

Matériel: Acier
Pression d'exercice: 4 bars

Material: Kohlenstoffstahl
Betriebsdruck: 4 bar

Material: Acero de carbono
Presión de trabajo: 4 bar

Материал – углеродистая сталь
Рабочее давление – 4 бар
Под заказ радиаторы могут проходить испытание при 16 бар в случае рабочего давления 12 бар.
Повышение цен на 7%.

Solo per i radiatori indicati è possibile, su richiesta, l'adattamento all'impianto monotubo.
La lavorazione speciale comporta un aumento del +10% dal prezzo indicato.

Only these radiators can be fitted for monotube connection on request.
For these special processing a +10% increase on price is required.

Seulement pour les radiateurs indiqués il est possible de prévoir sur demande l'adaptation pour la version monotube.
Pour cette opération il faut considérer une augmentation de 10% sur le prix indiqué.

Nur die angegebenen Heizkörper können optional für den Anschluss zum Einrohrsystem gefertigt werden.
Für diese Sonderbearbeitung ist eine Preiserhöhung von den 10 % vorgesehen.

Sólo para estos radiadores es posible, bajo pedido, la adaptación para el sistema de calefacción monotubo.
Para este tratamiento especial se produce un aumento del + 10% desde el precio.

Только эти радиаторы могут быть установлены с однотрубным подключением по запросу.
Эта специальная опция увеличивает цену на 10%.

p./S. 392

p./S. 392

p./S. 392

p./S. 392

p./S. 392

p./S. 392



cod. 10101934...

p./S. 402



cod. 10107834...

p./S. 404



cod. C409...

p./S. 402



cod. 10102034...

p./S. 403



cod. 101095...

p./S. 409



cod. 101094...

p./S. 409



cod. 10106234...

p./S. 407

! Raccordi disponibili - Fittings available - Raccords disponibles - Klemmverschraubungen verfügbar - Racores disponibles - Фитинги доступны к заказу- p./S. 408

Disponibilità valvole colorate . Coloured valves available . Vannes colorées disponibles . Farbige Ventile verfügbar . Disponibilidad de válvulas de colores . Возможны окрашенные клапана p./S.431