

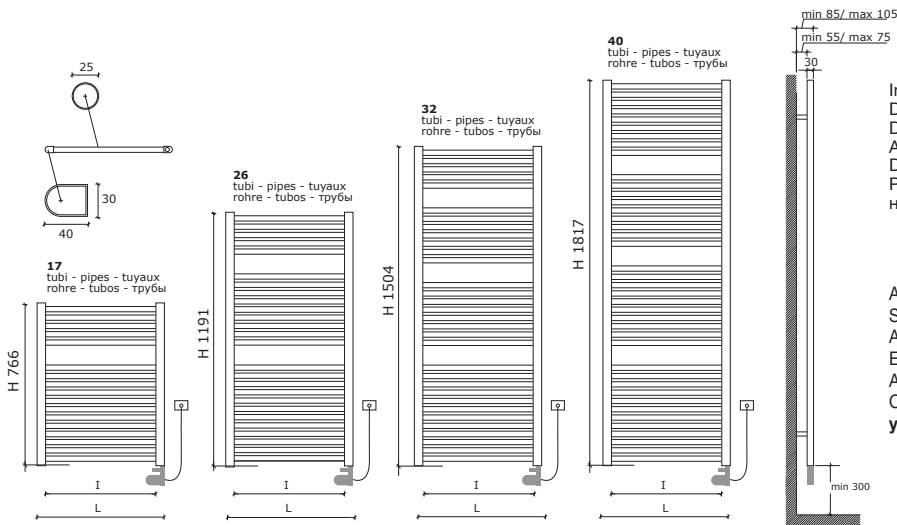

ULISSE MISTO



Interasse dal centro foro al muro min. 70 mm, max 90 mm.
 Distance between hole center and wall min. 70 mm, max 90 mm.
 Distance du centre du trou au mur 50 min. 70 mm, max 90 mm.
 Abstand zwischen Lochmitte und Wand min. 70 mm, max 90 mm.
 Distancia entre el centro del agujero y el muro min. 70 mm, max 90 mm.
 Расстояние между центром отверстия и стеной – не менее 70 мм и не более 90 мм.

Alimentazione monofase 230 volt - **Materiale: acciaio al carbonio**
 Single-phase power supply 230 Volt - **Material: carbon-steel**
 Alimentation monophasée 230 Volt - **Matériel: Acier**
 Einphasige Stromversorgung 230 Volt - **Material: Kohlenstoffstahl**
 Alimentación monofásicav230 Voltos - **Material: Acero de carbono**
 Однофазный источник питания 230 вольт. - **Материал – углеродистая сталь**



M1 / M2

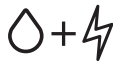

Mod M1: resistenza elettrica digitale + spina schuko
Mod M2: resistenza elettrica digitale Cl.2 + fil pilote. Solo per il mercato francese
Mod M1 / M2: programmazione giornaliera / settimanale

Mod M1: digital thermostat+ schuko plug + glycol
Mod M2: digital thermostat Cl.2 + fil pilote . Only for French market
Mod M1 / M2: daily / weekly programming

Mod M1: thermostat digitale + prise schuko
Mod M2: Thermostat digitale Cl.2 + fil pilote (Pour le marché Français seulement)
Mod M1 / M2: programmation journalière / hebdomadaire

Mod M1: Digitalheizstab + Schukostecker
Mod M2: Digitalheizstab Cl.2 + fil pilote. Nur für französischen Markt
Mod M1 / M2: Tägliche / wöchentliche Programmierung

Mod M1: Resistencia eléctrica digital + clavija schuko
Mod M2: Resistencia eléctrica digital Cl.2 + fil pilote. Sólo por mercado francés
Mod M1 / M2: Programación diaria/semanal

Mod M1: цифровой термостат + электрическая вилка
Mod M2: цифровой термостат класс II + контрольный провод. Только для рынка Франции
Mod M1 / M2: Дневное/недельное программирование

– p./S. 413

STANDARD *



OPTIONAL



A richiesta - On request - Sur demande - optional - Bajo pedido - По запросу:

– p./S. 413



SP1 / SP2

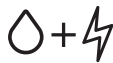

Mod SP1: resistenza elettrica con infrarossi munita di telecomando di serie + spina schuko
Mod SP2: resistenza elettrica con infrarossi Cl.2 munita di telecomando + fil pilote. Solo per il mercato francese

Mod SP1 / SP2: programmazione giornaliera / settimanale

Mod SP1: infrared programmable thermostat as standard + schuko plug
Mod SP2: infrared programmable thermostat Cl.2 + fil pilote . Only for French market
Mod SP1 / SP2: daily / weekly programming

Mod SP1: thermostat programmable infra-rouge de série avec télécommande + prise Schuko
Mod SP2: thermostat programmable infra-rouge Cl.2 avec télécommande + fil pilote (Pour le marché Français seulement)

Mod SP1 / SP2: programmation journalière / hebdomadaire

Mod SP1: Heizstab mit Infrarot ausgeschattet mit Fernbedienung standardmäßig + Schukostecker

Mod SP2: Heizstab mit Infrarot ausgeschattet mit Fernbedienung Cl.2 + fil pilote. Nur für französischen Markt

Mod SP / SP2: Tägliche / wöchentliche Programmierung

Mod SP1: Resistencia eléctrica con infrarrojo provisto de control remoto de serie + clavija schuko

Mod SP2: Resistencia eléctrica con infrarrojo provisto de control remoto Cl.2 + fil pilote . Sólo por mercado francés

Mod SP1 / SP2: Programación diaria/semanal

Mod SP1: инфракрасный программируемый термостат стандартный комплект поставки + электрическая вилка

Mod SP2: инфракрасный программируемый термостат класс II + гликоль . Только для рынка Франции

Mod SP1 / SP2: Дневное/недельное программирование

– p./S. 414

OPTIONAL



A richiesta: Copriresistenza nella stessa finitura del radiatore
On request: Heating element cover as per radiator finish
Sur demande: Couverture du thermostat dans la même finition du radiateur
Optional: Heizstab Abdeckung in der gleichen Ausführung wie der Heizkörper
Bajo pedido: Protección resistencia en el mismo acabado que el radiador
По запросу: Цвет покрытия терморегулятора соответствует цвету радиатора

– p./S. 414

A1 / A2

Disponibile anche in **versione mista con resistenza elettrica A1 / A2** senza termostato, disponibile solo per i paesi extra CEE e/o da associare ad un impianto domotico conforme alle normative EcoDesign

Also available in **mixed version with A1 / A2 electric heating element** without thermostat, available only for non-EEC countries and/or to be associated with a home automation system compliant with Ecodesign regulations

Également disponible en **version mixte avec résistance électrique A1 / A2** sans thermostat, disponible uniquement pour les pays hors CEE et/ou à associer à un système domotique conforme aux normes Ecodesign

Ebenfalls erhältlich in **gemischter Version mit elektrischer Heizung A1 / A2** ohne Thermostat, nur für Länder außerhalb der EU verfügbar und/oder zur Verbindung mit einem Smart-Home-System, das den Ecodesign-Vorschriften entspricht

También disponible en **versión mixta con resistencia eléctrica A1 / A2** sin termostato, disponible solo para países fuera de la UE y/o para asociar con un sistema domótico conforme a las normativas Ecodesign

Tanche доступна **смешанная версия с электрическим нагревательным элементом A1 / A2** без термостата, доступная только для стран вне ЕС и/или для подключения к умной домотике в соответствии с нормами Ecodesign

– p./S. 412



p./S. 393
p./S. 395

ALLACCIAMENTI IDRAULICI SPECIALI / SPECIAL CONNECTIONS / BRANCHEMENTS SPECIALS POSSIBLES / HYDRAULISCHE SONDERANSCHLÜSSE / EMPALMES HIDRÁULICOS ESPECIALES / СПЕЦИАЛЬНЫЕ СОЕДИНЕНИЯ



ULISSE MISTO . M1 / M2

codice code code Artikel Nr. codigo код	altezza height hauteur Höhe altura высота	larghezza width largeur Breite ancho ширина	interasse distance between bars entraxe Achsabstand distancia entre centros межцентровое расстояние	output idraulico output water puissance eau chaude Leistung der Wasser output agua calda potencia гидравлического	output elettrico output for electrical puissance electrique Output für elektrische output agua elétrica выход электрического	COLOURS p./S. 430				output idraulico output water puissance eau chaude Leistung der Wasser output agua calda potencia гидравлического	output elettrica output for electrical puissance electrique Output für elektrische output agua elétrica выход электрического	cromato chromed chrome verchromt cromado хромированные
						bianco white blanc Weiß blanco белый	gruppo group groupe Gruppe grupo группа	gruppo group groupe Gruppe grupo группа	gruppo group groupe Gruppe grupo группа			
M1 / M2	H* mm	L mm	l mm	75/65-20 Watt ★ Δt50	Watt	...EMMU	...CEMMU	...MEMMU	...SEMMU	75/65-20 Watt ★ Δt50	Watt	...CREMMU
400725...	766	400	352	330	400					248	300	
500725...	766	500	452	396	400					297	300	
600725...	766	600	552	463	400					347	300	
401225...	1191	400	352	486	400					365	400	
501225...	1191	500	452	592	400					444	400	
601225...	1191	600	552	700	700					525	400	
401525...	1504	400	352	612	700					459	400	
501525...	1504	500	452	733	700					550	400	
601525...	1504	600	552	858	700					644	400	
401825...	1817	400	352	750	1000					563	700	
501825...	1817	500	452	909	1000					682	700	
601825...	1817	600	552	1067	1000					800	700	

ULISSE MISTO . SP1 / SP2

codice code code Artikel Nr. codigo код	altezza height hauteur Höhe altura высота	larghezza width largeur Breite ancho ширина	interasse distance between bars entraxe Achsabstand distancia entre centros межцентровое расстояние	output idraulico output water puissance eau chaude Leistung der Wasser output agua calda potencia гидравлического	output elettrico output for electrical puissance electrique Output für elektrische output agua elétrica выход электрического	COLOURS p./S. 430				output idraulico output water puissance eau chaude Leistung der Wasser output agua calda potencia гидравлического	output elettrico output for electrical puissance electrique Output für elektrische output agua elétrica выход электрического	cromato chromed chrome verchromt cromado хромированные
						bianco white blanc Weiß blanco белый	gruppo group groupe Gruppe grupo группа	gruppo group groupe Gruppe grupo группа	gruppo group groupe Gruppe grupo группа			
SP1 / SP2	H* mm	L mm	l mm	75/65-20 Watt ★ Δt50	Watt	...EMSP	...CEMSP	...MEMSP	...SEMSP	75/65-20 Watt ★ Δt50	Watt	...CREMSP
400725...	766	400	352	330	400					248	300	
500725...	766	500	452	396	400					297	300	
600725...	766	600	552	463	400					347	300	
401225...	1191	400	352	486	400					365	400	
501225...	1191	500	452	592	400					444	400	
601225...	1191	600	552	700	700					525	400	
401525...	1504	400	352	612	700					459	400	
501525...	1504	500	452	733	700					550	400	
601525...	1504	600	552	858	700					644	400	
401825...	1817	400	352	750	1000					563	700	
501825...	1817	500	452	909	1000					682	700	
601825...	1817	600	552	1067	1000					800	700	

Scatola termostato di serie: bianca per radiatori bianchi - cromata per radiatori colorati - Standard thermostat box: white for white radiators - chromed for coloured radiators
 Boîtier thermostat de série : blanche pour radiateurs blancs - chromée pour radiateurs colorés - Serienmäßig Thermostatgehäuse: weiße für weiße Heizkörper - verchromt für bunte Heizkörper
 Caja de termostato de serie: blanca para radiadores blancos - cromado para radiadores coloreados - Стандартный корпус термостата: белый для белых радиаторов - хром для цветных радиаторов

H* Termostato e valvola esclusi - Thermostat and valve excluded - Thermostat et vanne exclus - Ohne Thermostat und Ventil - Termostato y válvula excluidos
 - Термостат и клапан исключены

★ I watt hanno valori provvisori in attesa di certificazione. ★ The watt values are not definitive awaiting for certification.
 ★ Le nombre de Watts est une valeur indiquée à titre provisoire dans l'attente de la certification. ★ Die Wattwerte sind vorläufig bis zur Zertifizierung.
 ★ Los Vatios tienen valores provisionales en espera de la certificación. ★ До получения сертификата приводится предварительное значение мощности в ваттах.

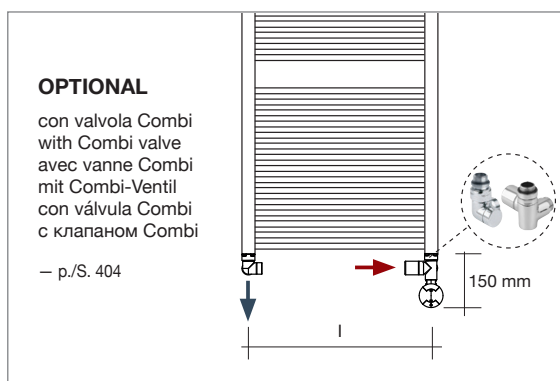
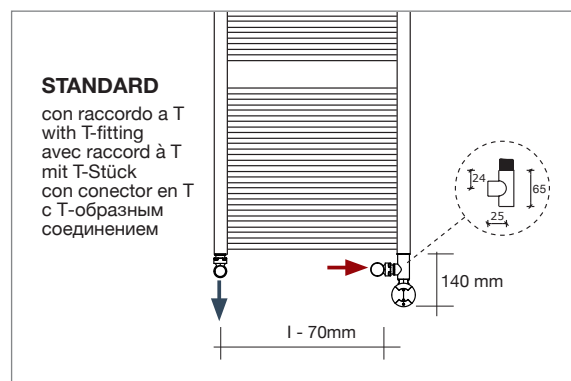

Disponibilità valvole colorate . Coloured valves available . Vannes colorées disponibles . Farbige Ventile verfügbar . Disponibilidad de válvulas de colores . Возможны окрашенные клапана
 p./S.431

cod. 10101934...	cod. 10108034...	cod. C409...	cod. 10102034...	cod. 101095...	cod. 101094...
p./S. 402	p./S. 404	p./S. 402	p./S. 403	p./S. 409	p./S. 409

■ Raccordi disponibili - Fittings available - Raccords disponibles - Klemmverschraubungen verfügbar - Racores disponibles - Фитинги доступны к заказу
 p./S. 408