

# TOWER 20 ELEC MISTO

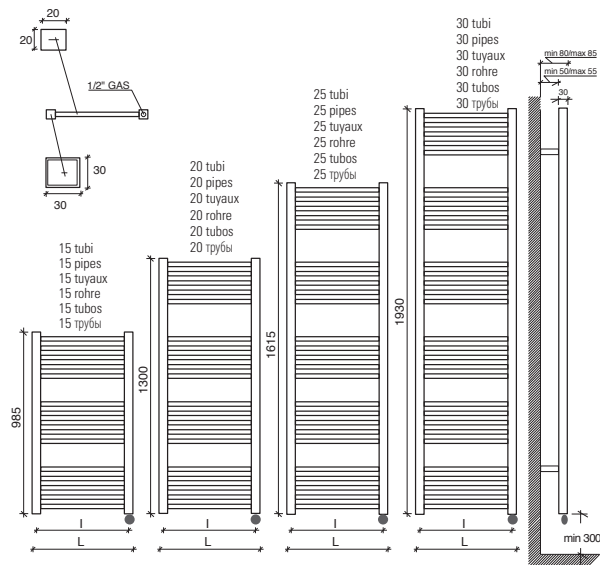

Interasse dal centro foro al muro  
min. 65 / max 70 mm.  
Distance between hole center and wall  
min. 65 / max 70 mm.  
Distance du centre du trou au mur  
min. 65 / max 70 mm.  
Abstand zwischen Lochmitte und Wand  
min. 65 / max 70 mm.  
Distancia entre el centro del agujero  
y el muro min. 65 / máx 70 mm.  
Расстояние между центром отверстия и стеной  
– не менее 65 мм и не более 70 мм.



## NEWS

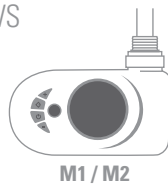

M1 / M2

- Mod M1:** resistenza elettrica digitale + cavo 1200mm + spina schuko
- Mod M2:** resistenza elettrica digitale Cl.2 + cavo 900mm + fil pilote. **Solo per il mercato francese**
- Mod M1 / M2: programmazione giornaliera / settimanale**
- Mod M1:** digital thermostat + cable 1200mm + schuko plug
- Mod M2:** digital thermostat Cl.2+ cable 900mm + fil pilote. **Only for French market**
- Mod M1 / M2: daily / weekly programming**
- Mod M1:** Thermostat digitale + cable 1200mm + prise schuko
- Mod M2:** Thermostat digitale Cl.2 + cable 900mm + fil pilote. **Pour le marché français seulement**
- Mod M1 / M2: programmation journalière / hebdomadaire**
- Mod M1:** Digitalheizstab + 1200 mm Kabel + Schukostecker
- Mod M2:** Digitalheizstab Cl.2 + 900 mm Kabel + fil pilote. **Nur für französischen Markt**
- Mod M1 / M2: Tägliche / wöchentliche Programmierung**
- Mod M1:** Resistencia eléctrica digital + 1200 mm cable + clavija schuko
- Mod M2:** Resistencia eléctrica digital Cl.2 + 900 mm cable + fil pilote. **Sólo por mercado francés**
- Mod M1 / M2: Programación diaria/semanal**
- Mod M1:** цифровой термостат + кабель 1200мм + электрическая вилка
- Mod M2:** цифровой термостат класс II + кабель 900мм + контрольный провод. **Только для рынка Франции**
- Mod M1 / M2: Дневное/недельное программирование**

p./S. 378



SP1 / SP2

- A richiesta:** Copresistenza nella stessa finitura del radiatore
- On request:** Heating element cover as per radiator finish
- Sur demande:** Couverture du thermostat dans la même finition du radiateur
- Auf Anfrage:** Heizstab Abdeckung in der gleichen Ausführung wie der Heizkörper
- Bajo pedido:** Protección resistencia en el mismo acabado que el radiador
- По запросу:** Цвет покрытия терморегулятора соответствует цвету радиатора

p./S. 379



- Mod SP1:** resistenza elettrica con infrarossi munita di telecomando di serie + cavo 1200mm + spina schuko
- Mod SP2:** resistenza elettrica con infrarossi Cl.2 munita di telecomando + cavo 900mm + fil pilote. **Solo per il mercato francese**
- Mod SP1 / SP2: programmazione giornaliera / settimanale**
- Mod SP1:** infrared programmable thermostat as standard + cable 1200 mm + schuko plug
- Mod SP2:** infrared programmable thermostat Cl.2 + cable 900 mm + fil pilote. **Only for French market**
- Mod SP1 / SP2: daily / weekly programming**
- Mod SP1:** Thermostat programmable infra-rouge en série + câble 1200 mm + prose Schuko
- Mod SP2:** Thermostat programmable infra-rouge Cl.2 + câble 900 mm + fil pilote. **Pour le marché français seulement**
- Mod SP1 / SP2: programmation journalière / hebdomadaire**
- Mod SP1:** Heizstab mit Infrarot ausgeschattet mit Fernbedienung standardmäßig + 1200 mm Kabel + Schukostecker
- Mod SP2:** Heizstab mit Infrarot ausgeschattet mit Fernbedienung Cl.2 + 900 mm Kabel + fil pilote. **Nur für französischen Markt**
- Mod SP1 / SP2: Tägliche / wöchentliche Programmierung**
- Mod SP1:** Resistencia eléctrica con infrarrojo provisto de control remoto de serie + 1200 mm cable + clavija schuko
- Mod SP2:** Resistencia eléctrica con infrarrojo provisto de control remoto Cl.2 + 900 mm cable + fil pilote. **Sólo por mercado francés**
- Mod SP1 / SP2: Programación diaria/semanal**
- Mod SP1:** инфракрасный программируемый термостат стандартный комплект поставки + кабель 1200мм + электрическая вилка
- Mod SP2:** инфракрасный программируемый термостат класс II + кабель 900мм. **Только для рынка Франции**
- Mod SP1 / SP2: Дневное/недельное программирование**

p./S. 379

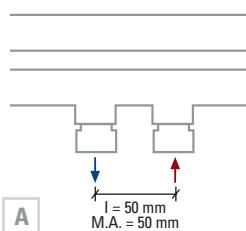
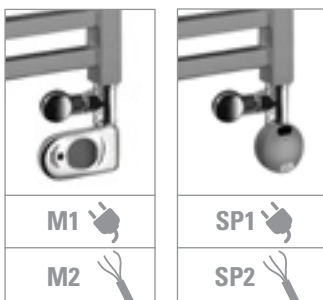

Disponibile, **a richiesta**, con interasse 50 mm.  
Tower 20 is available, **on request**, with a distance between centers of 50 mm.  
Le modèle Tower 20 est disponible **sur demande** avec un entraxe de 50 mm.  
Der Heizkörper Tower 20 ist, **auf Anfrage**, mit Mittelschluss 50mm verfügbar  
El modelo Tower 20 está disponible, **bajo pedido**, con una distancia entre centros de 50 mm.  
Модель Tower 20 имеется, **под заказ**, с межосевым расстоянием 50 мм.

p./S. 363

				Watt = Kcal/h ÷ 0,860 Kcal/h = Watt × 0,860
codice code code Artikel Nr. codigo код	altezza height hauteur Höhe altura высота	larghezza width largeur Breite ancho ширина	interasse versione mista dual energy version distance between bars entraxe version mixte Achsabstand Mischbetrieb distancias entre centros version mixta колесная база смешанная версия	output versione idraulica output water heating puissance en version eau chaude Leistung der Wasserausführung output version agua calda мощность гидравлического варианта
	H mm	L mm	I mm	Δt50 watt*
<b>TOWER 20 ELEC MISTO . BIANCO RAL 9010 / WHITE RAL 9010 / BLANC RAL 9010 / WEISS RAL 9010 / BLANCO RAL 9010 / БЕЛЫЙ RAL 9010</b>				
205008EM...	985	500	400	400
206008EM...	985	600	500	400
205011EM...	1300	500	400	400
206011EM...	1300	600	500	700
205015EM...	1615	500	400	700
206015EM...	1615	600	500	700
205018EM...	1930	500	400	1000
206018EM...	1930	600	500	1000
<b>TOWER 20 ELEC MISTO . COLORI gruppo A / COLOURS group A / COULEURS groupe A / FARBEN Gruppe A / COLORES grupo A / ЦВЕТА группа А</b>				
205008CEM...	985	500	400	400
206008CEM...	985	600	500	400
205011CEM...	1300	500	400	400
206011CEM...	1300	600	500	700
205015CEM...	1615	500	400	700
206015CEM...	1615	600	500	700
205018CEM...	1930	500	400	1000
206018CEM...	1930	600	500	1000
<b>TOWER 20 ELEC MISTO . COLORI gruppo B / COLOURS group B / COULEURS groupe B / FARBEN Gruppe B / COLORES grupo B / ЦВЕТА группа В</b>				
205008MEM...	985	500	400	400
206008MEM...	985	600	500	400
205011MEM...	1300	500	400	400
206011MEM...	1300	600	500	700
205015MEM...	1615	500	400	700
206015MEM...	1615	600	500	700
205018MEM...	1930	500	400	1000
206018MEM...	1930	600	500	1000
<b>TOWER 20 ELEC . COLORI gruppo C / COLOURS group C / COULEURS groupe C / FARBEN Gruppe C / COLORES grupo C / ЦВЕТА группа С</b>				
205008SEM...	985	500	400	400
206008SEM...	985	600	500	400
205011SEM...	1300	500	400	400
206011SEM...	1300	600	500	700
205015SEM...	1615	500	400	700
206015SEM...	1615	600	500	700
205018SEM...	1930	500	400	1000
206018SEM...	1930	600	500	1000
<b>TOWER 20 ELEC . CROMATO - CHROMED - CHROME - VERCHROMT - CROMADO - ХРОМИРОВАННЫЙ</b>				
205008CREM...	985	500	400	300
206008CREM...	985	600	500	300
205011CREM...	1300	500	400	400
206011CREM...	1300	600	500	400
205015CREM...	1615	500	400	400
206015CREM...	1615	600	500	400
205018CREM...	1930	500	400	700
206018CREM...	1930	600	500	700

**Alimentazione monofase  
230 volt  
Materiale: acciaio al carbonio**

**Single-phase power supply  
230 Volt  
Material: carbon-steel.**

**Alimentation monophasée  
230 Volt  
Matériel: Acier.**

**Einphasige Stromversorgung  
230 Volt  
Material: Kohlenstoffstahl.**

**Alimentación monofásica  
230 Volitos  
Material: Acero de carbono.**

**Однофазный источник питания 230  
вольт.  
Материал – углеродистая сталь.**

- \* Incluso il termostato di 110 mm
- \* Included 110 mm high room control
- \* Inklus boitier de régulation de 110 mm
- \* Inkl. Raumthermostat (110 mm)
- \* Incluido termostato por ambiente de 110 mm
- \* Включая термостат 110 мм

Scatola termostato bianca di serie per radiatori bianchi. Scatola termostato cromata di serie per radiatori colorati.  
Standard white thermostat box for white radiators. Standard chromed thermostat box for coloured radiators.  
Boîtier thermostat blanc de série pour radiateurs blancs. Boîtier thermostat chromée de série pour radiateurs colorés.  
Serienmäßig weißes Thermostatgehäuse für weiße Heizkörper. Serienmäßig verchromte Thermostatgehäuse für bunte Heizkörper.  
Caja de termostato blanca de serie para radiadores blancos. Caja de termostato cromado de serie para radiadores coloreados.  
Корпус термостата белый стандартный для белых радиаторов. Корпус термостата серый матовый стандартный для цветного радиатора.



cod. 101094 - 101094CR

p./S. 400



cod. 20101934 - 20101934CR

p./S. 393



cod. 10101934 - 10101934CR

p./S. 390



cod. C409B1 - C409CR

p./S. 394



cod. 10102034 - 10102034CR

p./S. 390



cod. 101095 - 101095CR

p./S. 401



cod. 10108034 - 10108034CR

p./S. 393